



Till Entreprenörer som anlägger avloppsanläggningar inom Vänersborgs kommun.

Miljö- och hälsoskyddskontoret har vid några tillfällen haft problem med avloppsanläggningar som gjorts på fel sätt. I några fall har anläggningen fått grävas om. Detta kan ha skett på grund av att anläggningen gjorts utan tillstånd från miljö- och hälsoskyddsnämnden eller att anläggningen gjorts innan miljö- och hälsoskyddskontorets handläggare gett klartecken till att arbetet med den kan börja. För att onödiga misstag och kostnader skall undvikas så tänk på detta:

Innan ni börjar gräva för en anläggning så kontrollera alltid att fastighetsägaren har ett skriftligt tillstånd från Miljö- och hälsoskyddsnämnden.

Tillstånd kan i vissa fall även krävas vid omgrävning av gamla anläggningar. Om anläggningen utförs utan att nödvändiga tillstånd finns måste miljö- och hälsoskyddsnämnden ta ut en miljösanktionsavgift av fastighetsägaren på 5000 kr. En helt ”onödig kostnad” för den som skall betala.

Kontakta alltid miljö- och hälsoskyddskontoret några dagar innan arbetet påbörjas. 0521-721272

Detta för att vi lättare skall kunna planera in en besiktning. Följ anvisningarna i tillståndet. Om det skulle vara nödvändigt med ändringar så kontakta alltid miljö- och hälsoskyddskontorets handläggare innan några ändringar görs.

Fotografering under arbetet med avloppsanläggningen

Fotografera alltid Ditt jobb. Det är alltid bra om arbetet fotodokumenteras. Ibland godkänner miljö- och hälsoskyddskontoret att avloppsanläggningen anläggs utan att slutbesiktning sker under anläggningsarbetet. Då är det krav på att arbetet fotodokumenteras av entreprenören. Bilderna tas lämpligen med en digitalkamera. De skickas till oss senast 1 vecka efter avslutat arbete. Bilderna kan skickas med e-post eller lämnas på en cd-skiva.

Datum ska stå på bilderna och fastighetsbeteckning skall framgå.

Bilder som en entreprenör skall ta i samband med anläggandet av en avloppsanläggning (exemplet är på en markbädd).

Grop för markbädd/infiltration

- 1. Slamavskiljare (på bilden skall synas mellanväggar och utlopp (ex. t-röret).**
- 2. Tilloppsledning med anslutning till slamavskiljaren**
- 3. Ledning från slamavskiljaren med anslutning till exempelvis pumpbrunn eller fördelningsbrunn.**
- 4. Fördelningsbrunn med anslutning (om sådan är aktuell)
Pumpbrunn med anslutning (om sådan är aktuell)**
- 5. Uppsamlingsledning/ar med luftare.**
- 6. Inspektionsbrunn med anslutning**
- 7. Materialet i anläggning (bilderna skall tas i samband med att man fyller på med olika material. För en markbädd innebär detta att kort skall tas på**
 - A. Dräneringslager (runt uppsamlingsledningen)**
 - B. Undre materialavskiljande skikt**
 - C. Markbäddssand**
 - D. Övergångslager**
 - E. Spridningslager**
- 8. Spridningsledning/ar med luftare (ev. moduler)**
- 9. Täckning med fiberduk (= övre materialavskiljande skikt)**

**samt bilder på eventuellt efterföljande rening av fosfor.
Exempelvis: Biodamm, resorptionsdike, reningskärr
våtmark, översilning eller dylikt.**

Instruktion för var foton ska tas vid byggnation av en avloppsanläggning (exempel markbädd)

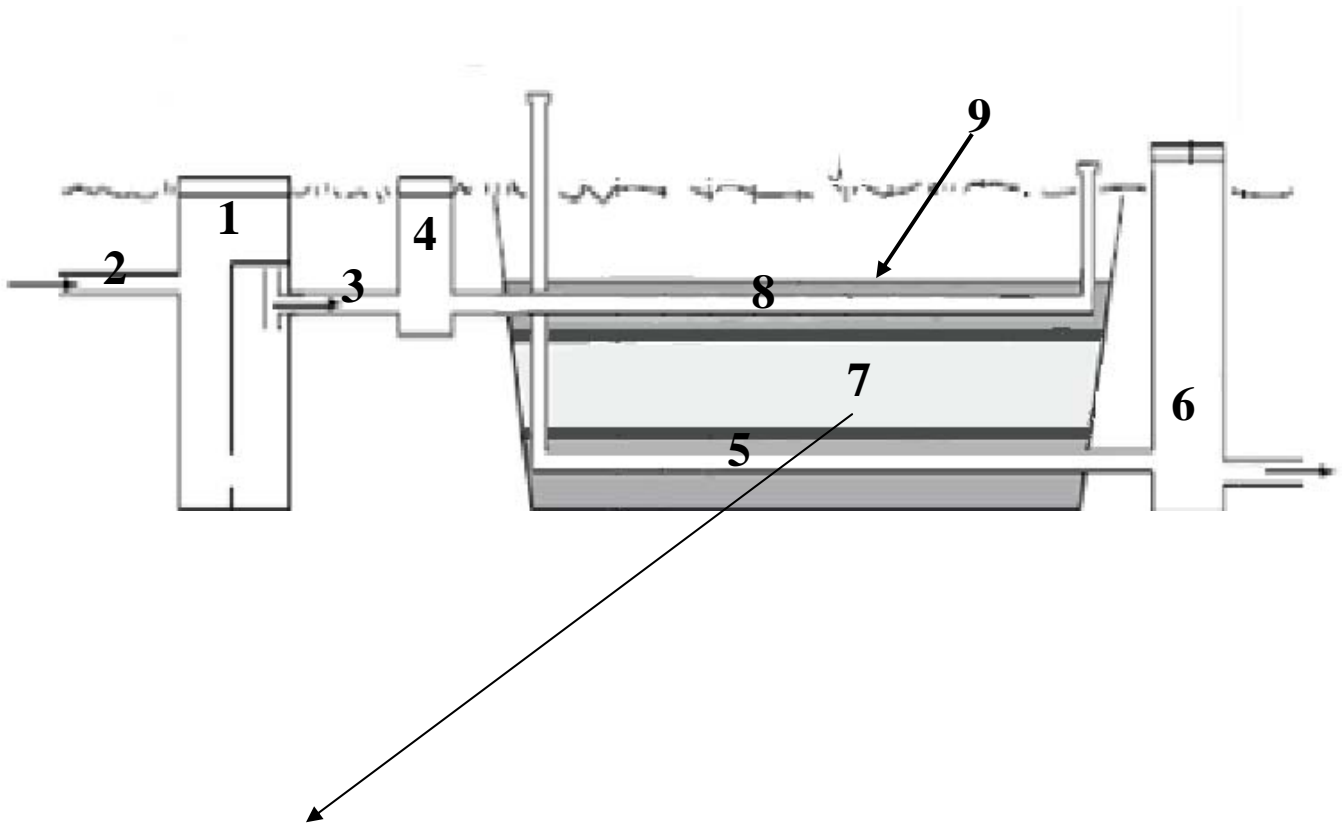

7 Profil över material i anläggningen (exempel markbädd)

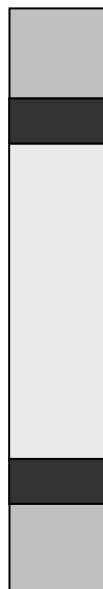

E Spridningslager

D Övergångslager

C Markbäddssand

B Undre materialavskiljande skikt

A Dräneringslager